

## SB-W30 アッテネーターなし SB-W30AT アッテネーター付き 埋込型スピーカー

### 設置説明書

#### 1. 入力 W 数変更を行なう場合

出荷時、スピーカー入力は 1W (10kΩワイヤー色: 灰色) に接続されています。

3W (3.3kΩワイヤー色: 青色) でご利用の場合は、ワイヤーを差し替えてください。(右図参照)

ご注意: はずした灰色ワイヤーは必ずテーピングしてください。

#### SB-W30 の場合

- ワンタッチ端子の矢印表示部に結線されている灰色ワイヤーをワンタッチ端子の解除ボタンを押しながら抜き、青色ワイヤーに差し替えてください。(2項のワンタッチ端子への結線を参照してください。)

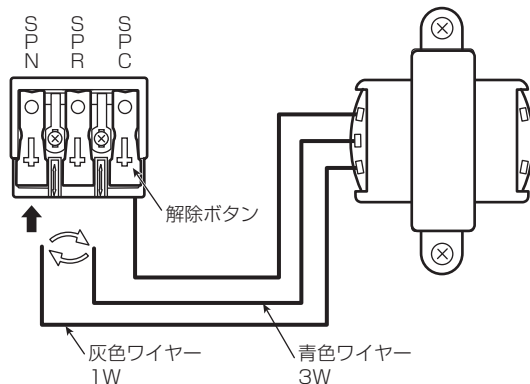

#### SB-W30AT の場合

- アッテネーター基板に結線されている灰色ワイヤーを青色ワイヤーに差し替えてください。

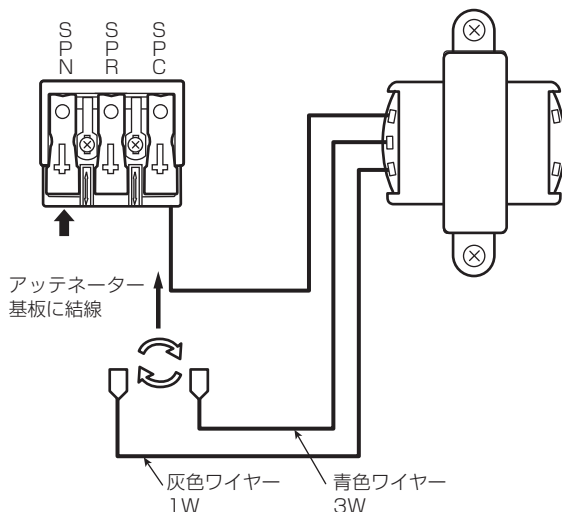

#### 2. ワンタッチ端子への結線

(1) 適合電線 (Cu 銅単線専用)

- 600V ビニル絶縁電線 (IV 電線)  $\phi$  1.0  $\phi$  1.2
- 600V 二種ビニル絶縁電線 (HIV 電線)  $\phi$  1.2
- 600V ビニル絶縁ビニルシースケーブル (VVF ケーブル)  $\phi$  1.0  $\phi$  1.2

(2) 結線方法

- 電線被ふくを約 8mm 切ります。
- 芯線を端子穴の奥までまっすぐ確実に差し込みます。(右図参照)

(3) はずしかた

- ワイヤーを左右にひねりながら引き抜いてください。(右図参照)

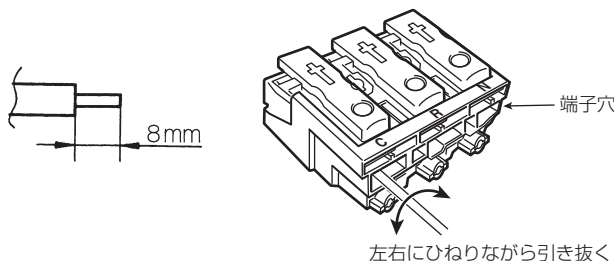

#### JVCケンウッド カスタマーサポートセンター

固定電話 ☎ 0120-2727-87

携帯電話・PHS 📞 0570-010-114

一部のIP電話など 045-450-8950

FAX 045-450-2308

〒221-0022 神奈川県横浜市神奈川区守屋町3-12

ご相談窓口におけるお客様の個人情報は、お問合せへの対応、修理およびその確認に使用し、適切に管理を行い、お客様の同意なく個人情報を第三者に提供または開示することはありません。

ホームページ <http://www3.jvckenwood.com/>

株式会社 JVCケンウッド・公共産業システム

〒221-0022

神奈川県横浜市神奈川区守屋町 3-12

### 3. スピーカーの取り付け方

- ① 3 個用スイッチボックスを先に壁面に埋込みます。
- ② 下図のようにマイナスドライバーを差し込んでフロントパネルをはずします。
- ③ SP ベースのワンタッチ端子台にスピーカーラインを結線します。
- ④ 3 個用スイッチボックスに添付のネジ 4 本で SP ベースを固定します。  
※ SP ベースを固定する時、過大なトルクで締め付けると、変形、ネジ山つぶれが発生しますのでご注意ください。  
**推奨締め付トルク 8 ~ 10kgf・cm**
- ⑤ フロントパネルを取り付けます。

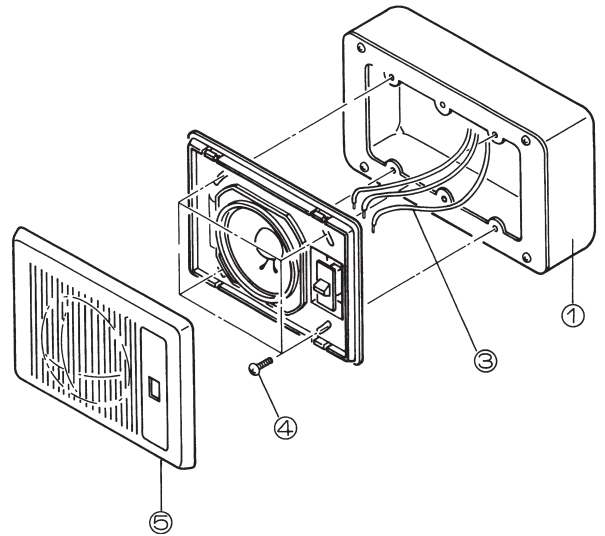
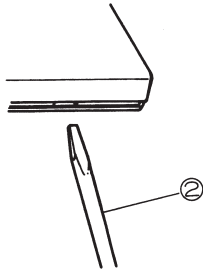

### 4. 結線図

(1) 3 線式の接続法

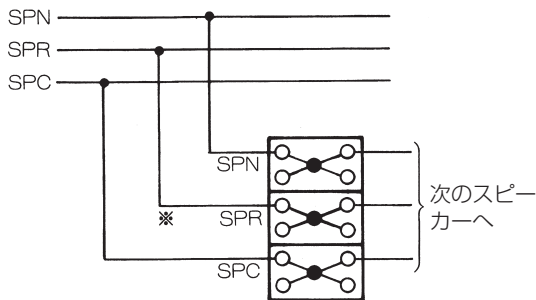

※ SB-W30 では SPR の結線はいりません。

(2) 2 線式の接続法

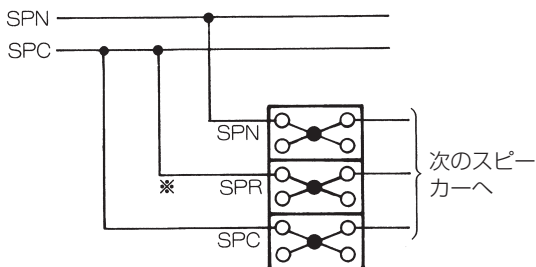

※ SB-W30 では SPR の結線はいりません。

### 5. 直接壁面へスピーカーを取り付ける場合

3 個用スイッチボックスがなく、本機を直接壁面へ取り付ける場合は、右図の加工を壁面に行ないます。又、ネジは本機を十分固定できるものを使用してください。

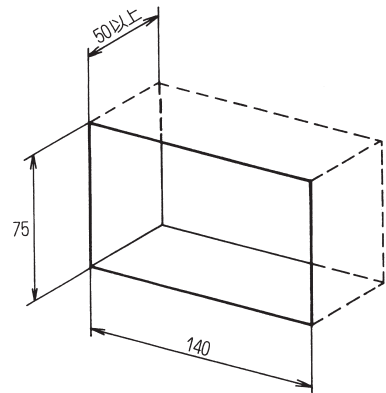

### 仕様

型 名	SB-W30	SB-W30AT
取 付 方 法	3 個用スイッチボックス又は直接壁面に取付	
入 力 容 量	1W, 3W	
入カインピーダンス	10kΩ, 3.3kΩ	
音 量 調 整	なし	4 段階 (1W時: OFF, -12dB, -6dB, 減衰なし) (3W時: OFF, -14.5dB, -9dB, 減衰なし)
付 属 品	ネジ (M4 × 35) 4 本	