

## 追加出力制御器

型名 **PA-D910**

**取扱設置説明書**  
(保証書付)



お買い上げありがとうございます。

ご使用前にこの「取扱設置説明書」をよくお読みのうえ、正しくお使いください。

特に「安全上のご注意」は、必ずお読みいただき安全にお使いください。

お読みになった後は、大切に保管し、必要なときにお読みください。

製造番号は品質管理上重要なものです。お買い上げの際には本機に製造番号が正しく記されているか、またその製造番号と保証書に記載されている製造番号が一致しているかお確かめください。

この「取扱設置説明書」は保証書も兼ねています。

本機はハイインピーダンススピーカー出力専用です。故障の原因になりますので、アンプ本体のローインピーダンス(4Ω~16Ωなど)出力ラインでは使用しないでください。

設置業者様へ……

この取扱設置説明書は保証書兼用です。設置後、必ずユーザー様にこの取扱設置説明書をお渡しください。

お客様へ……

本書には、設置に関する記載がされていますが、設置は必ず専門の業者にお任せください。

## 安全上のご注意

必ずお守りください

### 安全に正しくお使いいただくために

この取扱設置説明書および製品への表示では、製品を安全に正しくお使いいただき、あなたや他の人々への危害や財産への損害を未然に防止するために、いろいろな絵表示をしています。その表示と意味は次のようになっています。内容をよく理解してから本文をお読みください。

絵表示の例



△記号は注意(危険・警告)を促す内容があることを告げるものです。図の中に具体的な注意内容が描かれています。



⊘記号は禁止の行為であることを告げるものです。図の中に具体的な注意内容が描かれています。



●記号は行為を強制したり指示する内容を告げるものです。図の中に具体的な注意内容が描かれています。



## 警告

この表示を無視して、誤った取扱いをすると、人が死亡または重傷を負う可能性が想定される内容を示しています。

### 分解／改造はしない

火災・感電の原因となります。修理や点検は、販売店などにご依頼ください。



### 雷が鳴り出したら、スピーカー線や電源プラグには触れない

感電の原因となります。



## 注意

この表示を無視して、誤った取扱いをすると、人が傷害を負う可能性が想定される内容および物的損害のみの発生が想定される内容を示しています。

### 湿気やほこりの多い場所、油煙や湯気が当たるような場所に置かない

火災・感電の原因となることがあります。



### 不安定な場所に置かない

落ちたり、倒れたりしてけがの原因となることがあります。



### 工事は工事店に依頼する

工事には、技術と経験が必要です。火災・感電、けが、器物損壊の原因となります。工事店にご相談ください。



### この機器に乗ったり、ぶら下がったりしない

特にお子様にはご注意ください。倒れたり、こわれたりして、けがの原因となることがあります。



### 本機の上に重いものを置かない

重いものや本体からはみ出るような大きな物を置くと、バランスが崩れて落ちたり倒れたりして、けがの原因となることがあります。



### この機器の包装に使用している包装箱・包装袋・ポリ袋などは小さなお子様の手の届くところに置かない

遊びに使ったり頭からかぶったりすると、けがや窒息の原因となります。梱包箱・梱包装袋・ポリ袋などは、施工後に回収してください。



テレビ、オーディオ機器、ビデオ機器、スピーカーなどの機器を接続する場合は、各々の機器の取扱説明書をよく読み、電源を切り、説明に従って接続してください。また接続が終わりましたら、必ず端子カバーをもとどおりに取り付けてください。感電の原因となることがあります。



1年に一度くらいは内部の掃除を工事店などにご相談ください。内部にほこりのたまったまま、長い間掃除をしないと火災や故障の原因となることがあります。特に、湿気の多くなる梅雨時の前に行くと、より効果的です。なお、掃除費用については工事店などにご相談ください。



## 各部の名称と説明

注) アンプ、および、スピーカーを3線式で接続した場合、本機の一斉放送スイッチ  
押下時はスピーカー側の音量設定にかかわらず、最大音量で放送します。

### (前面)

#### 一斉放送スイッチ (ALL)

10回線で使用の場合:

スピーカー回線選択スイッチ (1~10) の10局一斉スイッチとして動作します。

5回線×2系統で使用の場合:

スピーカー回線選択スイッチ1~5の5局一斉スイッチとして動作します。

#### 放送先表示

放送箇所が表示が必要  
なとき、名称を記入して  
ください。

#### 一斉 (6~10) 放送スイッチ (ALL)

10回線 / 5回線×2のいずれの場合も  
スピーカー回線選択スイッチ6~10の  
5局一斉スイッチとして動作します。

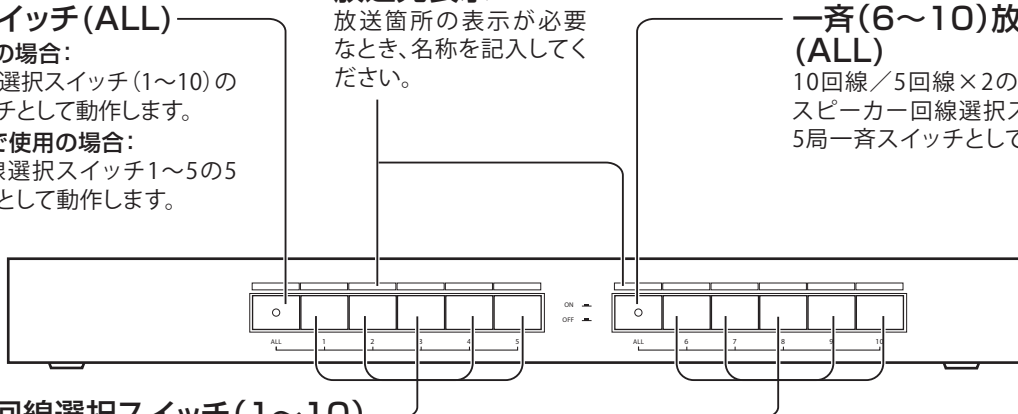

#### スピーカー回線選択スイッチ (1~10)

スピーカー回線 (1~10) をそれぞれ選択します。

(後面)

**端子カバー**

内部の端子台にコードを接続するときはこのカバーをはずしてください。

■はずしかた(右図参照)

- ①2本のねじをはずす
- ②端子カバーをあげて上方向に取り去る

**警告**

ご使用中は、感電の恐れがありますので、端子カバーをはずさないでください。接続などで端子カバーをはずすときは、必ず接続機器の電源プラグをコンセントから抜いてください。また、接続工事が終わりましたら必ず端子カバーを取り付けてください。

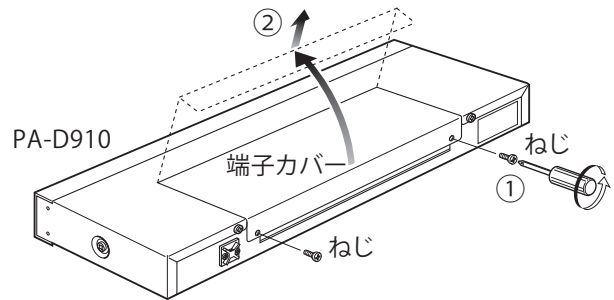

**コードバインダー取付台**

付属のコードバインダーを取付台の穴に通し接続コードを結束します。

接続コード引出口

ゴム足

(端子台)

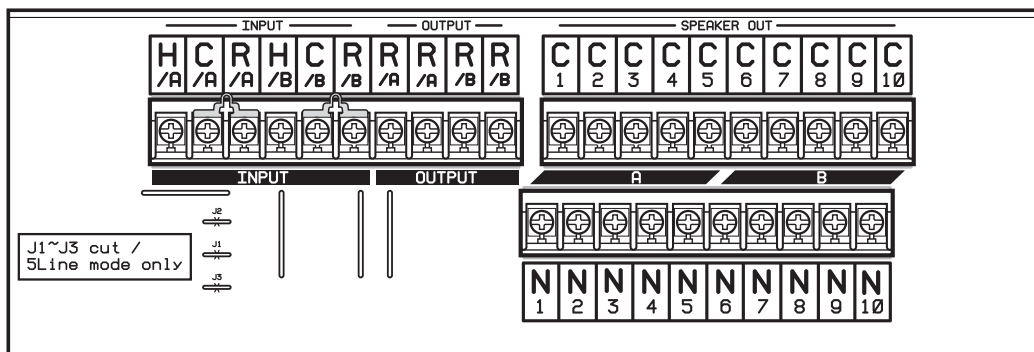

**注意**

1回線あたりに接続できるスピーカーのワット数は100W以下です。ただし、一斉放送スイッチで放送する回線の合計ワット数は400W以下になるように接続してください。

# 接続方法(10回線の場合)

注) 赤(白)黒印の接続には、必ずその色の付属接続コードをご使用ください。

## ■アンプの接続方法

### 2線式

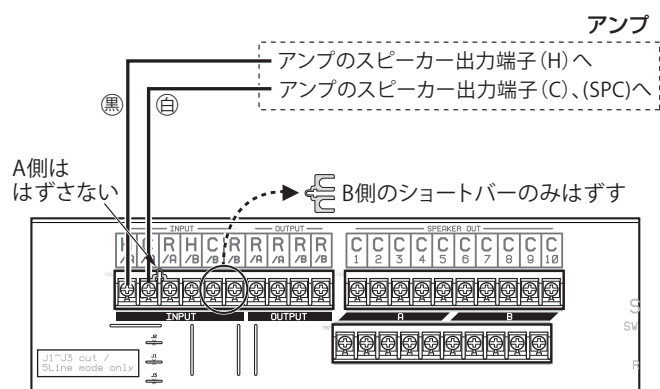

### 3線式

◆アンプ側の緊急一斉スイッチでも一斉放送が可能。ただし本機の一斉スイッチが優先します。

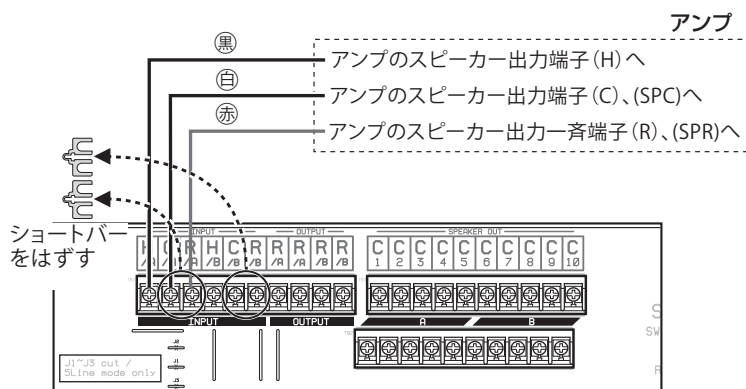

## ■スピーカーの接続方法

### 2線式

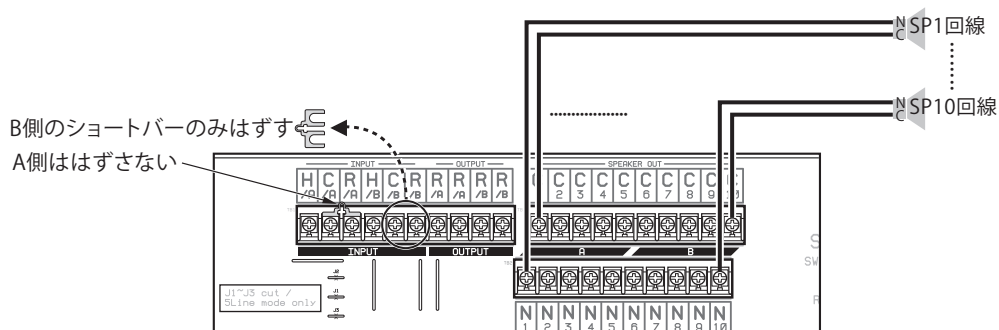

### 3線式

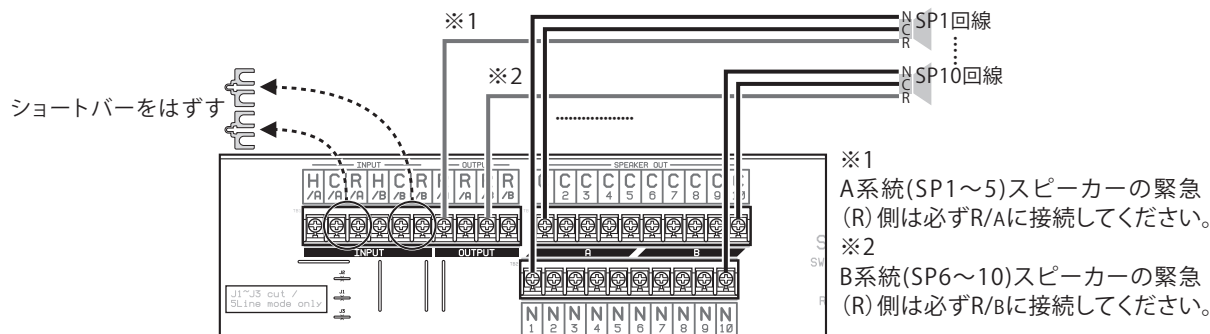

**警告**

ご使用中は、感電の恐れがありますので、端子カバーをはずさないでください。  
 接続などで端子カバーをはずすときは、端子カバーをはずす前に必ず接続機器の電源プラグをコンセントから抜いてください。  
 また、接続工事が終わりましたら必ず端子カバーを取り付けてください。

# 接続方法(5回線×2系統の場合) 注) 赤 白 黒印の接続には、必ずその色の付属接続コードをご使用ください。

## ■アンプの接続方法

### 2線式

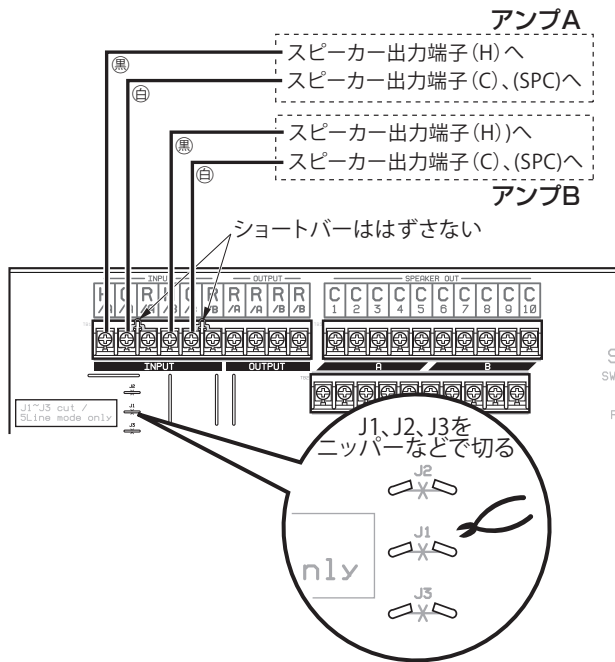

### 3線式

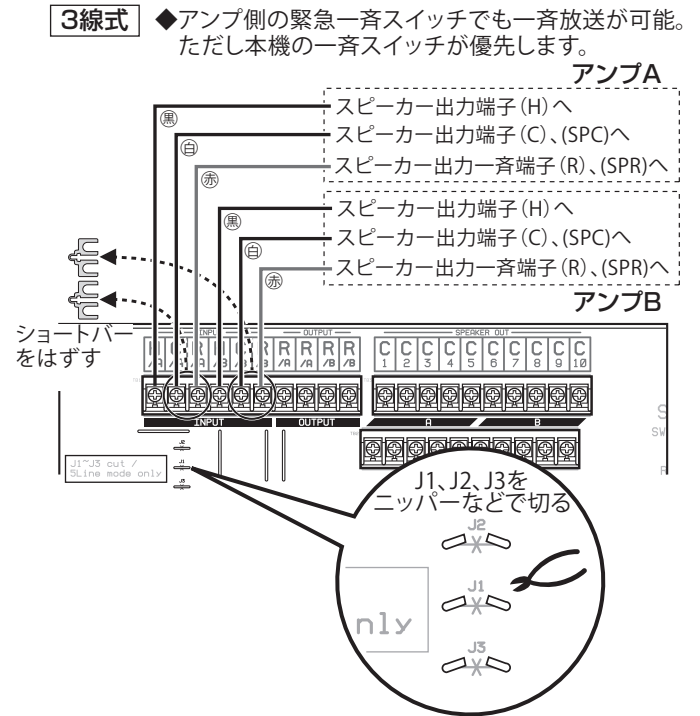

## ■スピーカーの接続方法

### 2線式

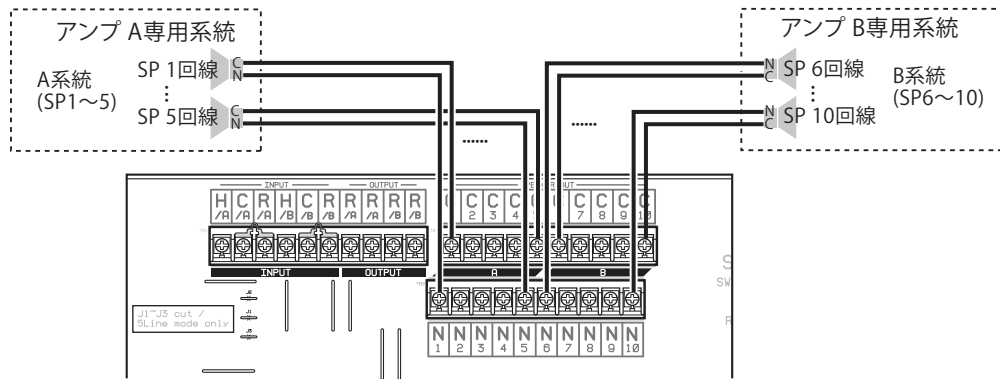

### 3線式

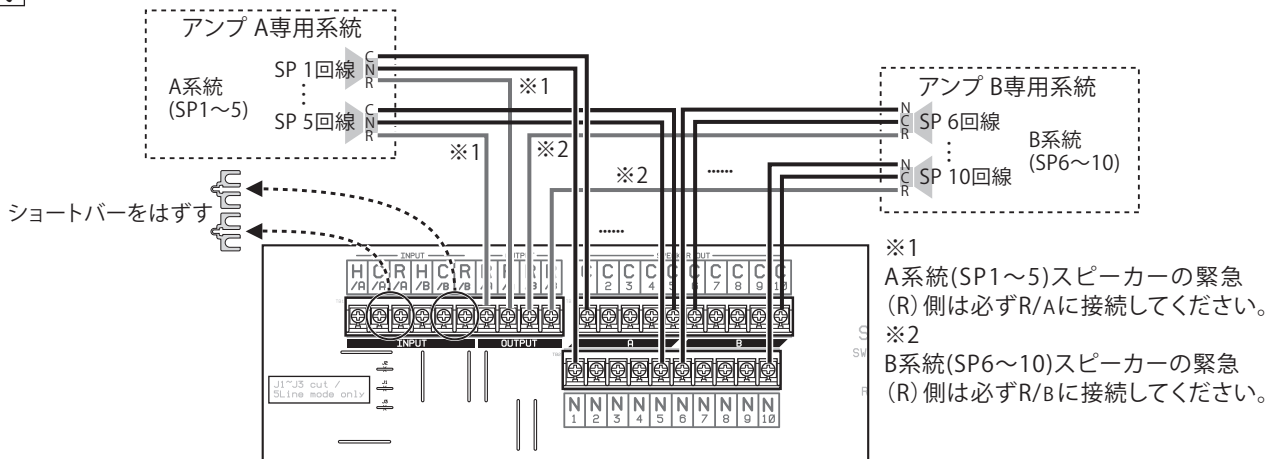

# ラックマウントのしかた

## ■EIA規格ラックへの取り付けかた

- EIA規格ラックに本機を取り付ける場合は、別売のラックマウント金具を下図の要領で取り付けてください。ラックマウント金具に関しては、お買い上げの販売店へお問い合わせください。

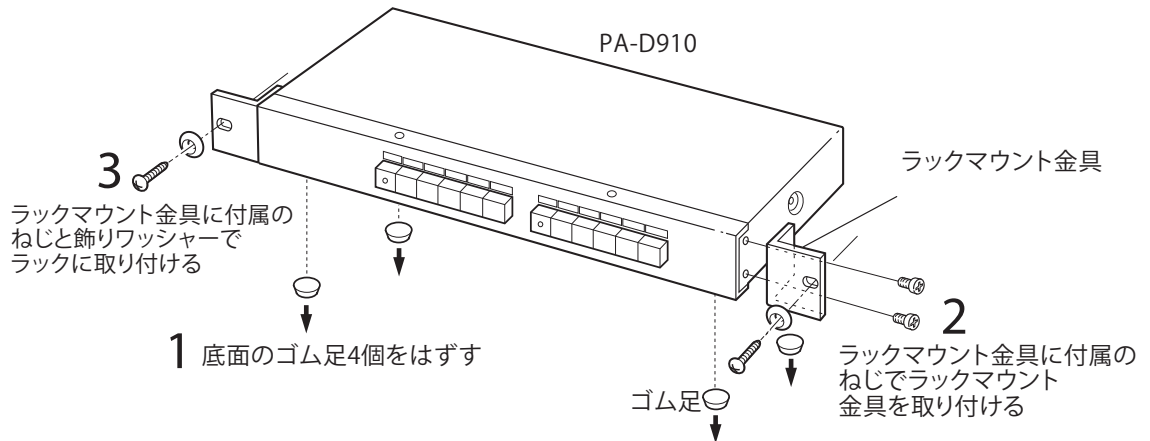

- 1 ゴム足(4カ所)をはずします。
- 2 本機の両端にラックマウント金具ラックマウント金具(別売)を取り付けます。取付ねじ(ラックマウント金具に付属)4本で確実に固定してください。
- 3 本機をラックに取り付け、ラック取付ねじ(ラックマウント金具に付属)で固定します。

### ご注意

- ・電力アンプと一緒にラックへ取り付ける場合は、電力アンプと本機との間を1U以上あけてください。
- ・ラック内の温度が+40℃以上にならないように、通風や換気を良くしてください。
- ・ゴム足は取りはずしにくくなっています。取りはずすときは、けがにご注意ください。

## 仕様

出力制御回線数	10回線、または5回線×2(一斉スイッチ付)
出力制御回線容量	100 W以下/回線、400 W以下/一斉スイッチ
仕上	黒色半艶塗装(マンセルN1 近似)
寸法	幅420 mm×高さ46 mm×奥行162 mm
質量	約2.0 kg
付属品	取扱設置説明書(保証書を含む)×1、 接続コード白/黒/赤各1(L=700 mm)、コードバインダー×1

## 外形寸法図

(単位:mm)

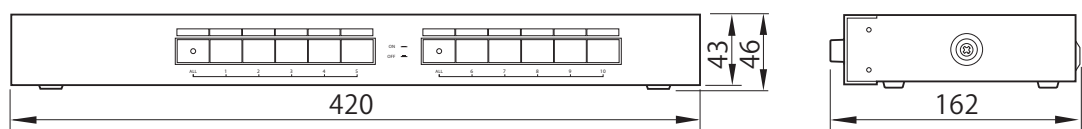

・本機の仕様および外観は、改善のため予告なく変更することがあります。

# 保証とアフターサービス

## ■保証書の記載内容ご確認と保存について

この商品には、本取扱設置説明書の裏表紙に保証書が印刷されています。

所定事項の記入および記載内容をご確認いただき、大切に保管してください。

## ■保証期間について

保証期間は、お買い上げの日より、電子回路部1年、ケース(外装部)6ヶ月です。保証書の記載内容により、買い上げ販売店が修理いたします。なお、修理保証以外の補償はいたしかねます。故障その他による営業上の機会損失は補償いたしません。その他詳細は保証書をご覧ください。

## ■保証期間経過後の修理について

保証期間経過後の修理については、買い上げ販売店にご相談ください。修理によって機能が維持できる場合はお客様のご要望により有料にて修理いたします。

## ■サービス窓口

下記URLをご覧ください。

<https://jkpi.jvckenwood.com/support/repair/>  
業務用製品修理窓口(045-939-7320)

## ■サービスについてのお問い合わせ先

修理、保守、設置工事については、買い上げ販売店または最寄りのサービス窓口にご相談ください。

## ■修理を依頼されるときは

買い上げ販売店またはサービス窓口にご相談ください。

品 名：追加出力制御器

型 名：PA-D910

お買い上げ日：

故障の状況：故障の状態をできるだけ具体的に

ご住所：

お名前：

電話番号：



## ■商品廃棄について

この商品を廃棄する場合は、法令や地域の条例に従って適切に処理してください。

# 保証書

JVC		JVC 視聴覚／情報機器保証書		業務用
※ お 客 様	お名前	ふりがな	様	
	ご住所	〒		
	電話番号	( )		
型名	PA-D910	製造番号		
保証期間 (お買い上げ日より)		電子回路部 1 年、ケース (外装部) 6 ヶ月		
※お買い上げ日		年 月 日		
※取扱販売店名、住所、電話番号				

※印欄は必ず記入ください。

お問い合わせ先：  
JVCケンウッドカスタマーサポートセンター  
固定電話  0120-2727-87  
携帯電話  0570-010-114  
一部のIP電話など 045-450-8950  
株式会社 JVCケンウッド・公共産業システム  
〒221-0022 神奈川県横浜市神奈川区守屋町3-12

お客様にご記入いただいた保証書は、保証期間中、及びその後の点検・サービス活動のために記載内容を利用させていただく場合がありますので、ご了承ください。

本書は、本書記載内容で、**無料修理を行なうこと**をお約束するものです。

- 保証期間中、取り扱いについての説明書及び本体貼付ラベル等の注意書きに従った正常な使用状態で故障した場合は、無料修理をさせていただきます。お買い上げの販売店に修理をご依頼のうえ、修理に際して本書をご提示ください。
- 保証期間中の修理など、アフターサービスについてご不明の場合は、お買い上げの販売店、又はJVCケンウッドカスタマーサポートセンターにご相談ください。
- 次のような場合は、保証期間内でも有料修理にさせていただきます。
  - 本書のご提示がない場合。
  - 本書にお買い上げ年月日、お客様名、お買い上げ販売店名の記載がない場合、及び本書に記載の字句(製造番号など)を書き換えられた場合。
  - ご使用上の誤り、及び不当な修理や改造による故障及び損傷。
  - お買い上げ後の輸送、移動、落下などによる故障及び損傷。
  - 火災、地震、風水害、雷、その他の天災地変、虫害、塩害、公害、ガス害(硫化ガスなど)や異常電圧、指定外の使用電源(電圧、周波数)による故障及び損傷。
  - 不具合の原因が本製品以外(外部要因)による場合。
  - 特殊な環境条件下での故障及び損傷。
  - 各部の点検又は定期保守の費用。
  - 出張修理対象商品の場合。  
離島及び離島に準ずる遠隔地へのお出張修理を行った場合には、出張に要する実費を申し受けます。

(10) 持込み修理対象商品の場合。

修理の対象商品を直接メーカーへ送付した場合の送料はお客様のご負担とさせていただきます。

また、出張修理を行った場合には、出張料はお客様のご負担とさせていただきます。

- この保証書は、本書に明示した期間、条件のもとにおいて無料修理をお約束するものです。尚、故障、その他による営業上の機会損失や記録内容等ソフト内容の補償は致しかねます。この保証書によって(株)JVCケンウッド・公共産業システム、及びそれ以外の事業者に対するお客様の法律上の権利を制限するものではありません。
- 本書は日本国内においてのみ有効です。  
This warranty is valid only in Japan.

#### お客様へのお願い

- 本書にお買い上げ年月日、お客様名、お買い上げ販売店名が記載されているかお確かめください。万一記入がない場合は直ちにお買い上げ販売店にお申し出ください。
- 保証期間中の修理など、アフターサービスについてご不明の場合や、ご贈答品等で、本書記載のお買い上げ販売店に修理をご依頼になれない場合は、JVCケンウッドカスタマーサポートセンターにご相談ください。
- ご転居の場合は、事前にお買い上げの販売店にご相談ください。
- 本書は再発行いたしませんので、紛失しないよう大切に保管してください。
- 保証期間経過後の修理、補修用性能部品の保有期間について詳しくは、取扱設置説明書をご覧ください。ご不明の場合は、お買い上げの販売店又はJVCケンウッドカスタマーサポートセンターにお問い合わせください。

### JVCケンウッド カスタマーサポートセンター

固定電話  0120-2727-87  
携帯電話  0570-010-114  
一部のIP電話など 045-450-8950  
FAX 045-450-2308  
〒221-0022 神奈川県横浜市神奈川区守屋町3-12

---

ご相談窓口におけるお客様の個人情報は、お問合せへの対応、修理およびその確認に使用し、適切に管理を行い、お客様の同意なく個人情報を第三者に提供または開示することはありません。

株式会社 JVCケンウッド・公共産業システム

〒221-0022 神奈川県横浜市神奈川区守屋町 3-12

ホームページ <https://jkpi.jvckenwood.com/>