

ご注意

WT-TR60 を WT-770 シリーズの子機として使用する場合に、お読みください

各部の名前とはたらき

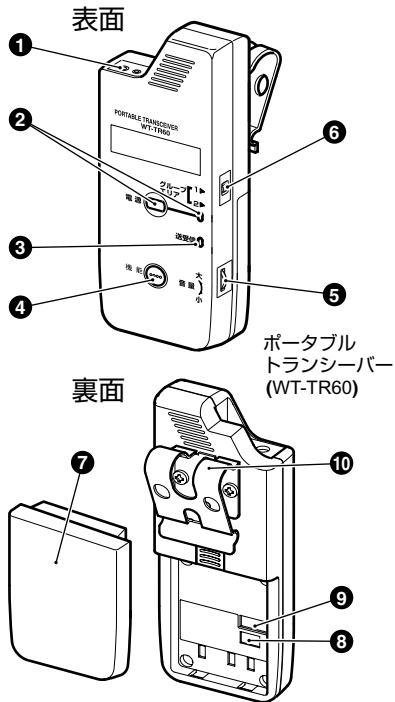

- ① **コントロールマイクロホン接続端子 (別売)**
コントロールマイクロホンをつなぎます。
☞ 裏面「準備」
- ② **[電源] 電源ボタンおよびランプ**
電源を入 / 切るボタンです。ボタンを約 1 秒間押し続けると、ランプが緑色に点灯し電源が入ります。
ランプは、点滅表示や表示色で状態を表します。
☞ 裏面「操作」
- ③ **[送受信] 送受信ランプ**
本機の送受信状態を表示します。
待ち受け中は消灯、受信中は緑色、送信中はオレンジ色に点灯します。
- ④ **[機能] 機能ボタン**
機能しません。操作しないでください。
- ⑤ **[音量] イヤホン音量つまみ**
接続したイヤホンの音量を調節します。
- ⑥ **[グループ、エリア]**
グループ / エリア切換スイッチ
機能しません。操作しないでください。

- ⑦ **バッテリー**
本機専用のリチウムイオンタイプのバッテリーです。充電は専用チャージャー (WD-C12) で行なってください。
☞ 裏面「充電する」
- ⑧ **設定スイッチ 2**
グループ設定、機能設定、モード選択などを行います。
☞ 下段「設定する」
- ⑨ **設定スイッチ 1**
周波数グループ、個別コード、ブザー音量を設定します。
☞ 下段「設定する」
- ⑩ **ベルトクリップ**
本機をズボンのベルトなどに装着できます。

設定する

本機を WT-770 シリーズの子機として使用する場合、設定スイッチ 2-6 番の設定を行なってください。周波数グループの設定、端末番号の設定を行うことができます。

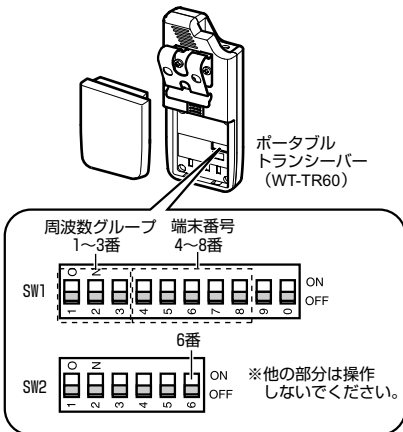

1. 電源を切る
2. 設定スイッチ 2-6 番を ON に設定
設定が OFF だと、WT-770 シリーズでは使用できません。
3. 必要に応じ、端末番号を設定
設定スイッチ 1 の 1 ~ 3 番の組み合わせで端末番号を設定します。

SW1 番号	周波数グループ							
	1	2	3	4	5	6	7	8
1	OFF	ON	OFF	ON	OFF	ON	OFF	ON
2	OFF	OFF	ON	ON	OFF	OFF	ON	ON
3	OFF	OFF	OFF	OFF	ON	ON	ON	ON

※ 工場出荷時は、太字 (周波数グループ 1) に設定されています。

4. 必要に応じ、端末番号を設定
設定スイッチ 1 の 4 ~ 8 番の組み合わせで端末番号を設定します。

SW1 番号	設定なし	端子番号																				
		1	2	3	4	5	6	7	8	9	10	11	12	13	14	15	16	17	18	19	20	
4	OFF	ON	OFF	ON	OFF	ON	OFF	ON	OFF	ON	OFF	ON	OFF	ON	OFF	ON	OFF	ON	OFF	ON	OFF	ON
5	OFF	OFF	ON	ON	OFF	ON	ON	OFF	ON	OFF	ON	OFF	ON	OFF	ON	OFF	ON	OFF	ON	OFF	ON	OFF
6	OFF	OFF	OFF	ON	ON	ON	ON	OFF	OFF	OFF	OFF	OFF	OFF	OFF	ON	ON	ON	ON	ON	ON	ON	ON
7	OFF	OFF	OFF	OFF	OFF	OFF	OFF	ON	ON	ON	ON	ON	ON	ON	ON	ON	ON	ON	ON	ON	ON	ON
8	OFF	OFF	OFF	OFF	OFF	OFF	OFF	OFF	OFF	OFF	OFF	OFF	OFF	ON	ON	ON	ON	ON	ON	ON	ON	ON

※ 工場出荷時は、太字 (端末番号なし) に設定されています。

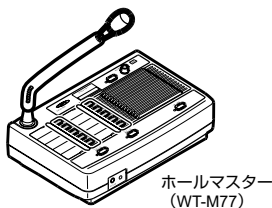

- ・同一システム内での個別 No. の重複した割付けは、誤作動の原因となります。
- ・シングルマスター、デュアルマスター仕様の場合、ホールマスター (WT-M77) と同じ周波数グループに設定してください。
- ・スタンドアロン仕様の場合は、マスタートランシーバー (WT-TR77) と同じ周波数にしてください。

- ・WT-TR60 では「通信出力 100 mV」「ディレイあり」設定で固定されます。WT-TR77 に切り換えることはできません。
- ・システム設定についてご不明な点がある場合は、お買い上げ販売店にご確認ください。

準備

■ 充電する

(別売)のチャージャー (WD-C12) で充電します。本機は、バッテリー単体で充電することもできます。詳細はチャージャー (WD-C12) の「取扱説明書」をご覧ください。

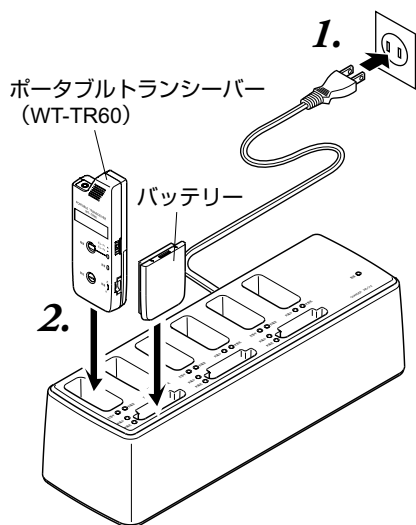

1. 電源コードをコンセントにつなぐ

2. ポータブルトランシーバー、バッテリーを差し込む

充電中ランプ (赤) が点灯し、充電を開始します。充電完了ランプ (緑) が点灯したら充電完了です。(約 4 時間)



- ・充電は、ポータブルトランシーバーの電源を”切”にして行なってください。
- ・充電するときは、コントロールマイクロホンのケーブルを巻き付けた状態で行わないでください。ケーブル断線の原因となります。
- ・充電ランプ (赤) が点滅するときは、もう一度差し込みなおしてください。それでも点滅している場合は、充電端子を綿棒などで掃除してください。

■ 電源を入れる

コントロールマイクロホンを接続し、電源を入れます。

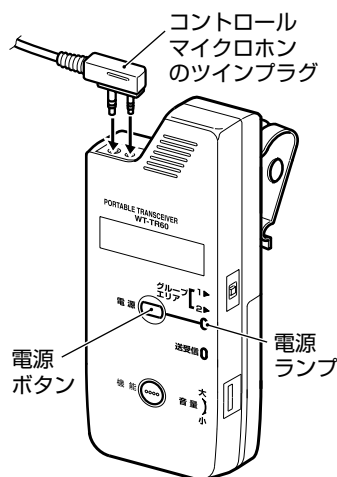

1. 電源の”切”を確認する

2. コントロールマイクロホンを接続する

・プラグは奥までまっすぐ差し込んでください。

3. 電源ボタンを”1秒以上”押し続ける

- ・電源ランプが緑色に点灯します。
- ・電源を切る場合も、電源ボタンを”1秒以上”押し続けてください。



- ・コントロールマイクロホンをはずすときは、プラグ部を持って抜き、ケーブルを引っ張らないでください。

操作

ポータブルトランシーバー (WT-TR77) と同様に操作できます。

ただし、ランプ表示については右表を参照してください。

ランプ表示

電源ランプ		送受信ランプ		状態
消灯	消灯	消灯	消灯	電源が入っていない
赤	点滅	消灯	消灯	異常検出
緑	点灯	—	—	通常動作
緑	点滅	—	—	電池残量が少ない
緑	点灯	消灯	消灯	正常待ち受け
緑	点灯	緑	点灯	受信 (マイクオフ)
緑	点灯	オレンジ	点灯	送信中、受信 (マイクオン)
赤緑交互点灯	—	—	—	妨害電波受信