

## チャージャー

型名 **WD-C11**

## 取扱説明書

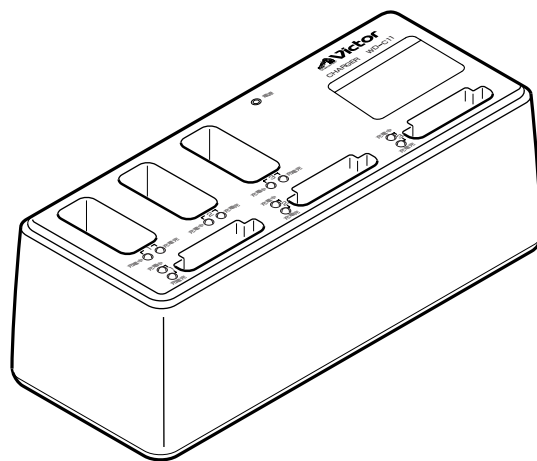

—お買い上げありがとうございます—

ご使用の前に、この「取扱説明書」と別冊の「安全上のご注意」をよくお読みのうえ、正しくお使いください。  
特に「安全上のご注意」は必ずお読みいただき、安全にお使いください。  
そのあと保証書と一緒に大切に保管し、必要なときお読みください。

製造番号は品質管理上重要なものです。お買い上げの際は本機に製造番号が正しく表示されているか、  
またその製造番号と保証書に記載されている製造番号が一致しているかお確かめください。

私たちは環境・資源を大切にしています。  
この取扱説明書は再生紙(100%)を使用しています。

# 特長

- **ポータブルトランシーバーと充電式電池パックの充電が可能**  
ポータブルトランシーバー（WD-TR200、WD-TR100、WT-TR80、WT-TR60）専用の充電式電池パック（以降、バッテリーと呼びます）とバッテリーを取り付けたポータブルトランシーバーが充電できます。
- **充電口が合計6口**  
ポータブルトランシーバー3台とバッテリー3台の充電口を持っています。
- **チャージャー1台につき、最大で3台同時の充電が可能**  
ポータブルトランシーバーとバッテリーをチャージャー1台につき、最大で3台同時に充電できます。
- **リチウムイオン電池の保護回路を内蔵**  
バッテリーにはリチウムイオン電池を使用しています。過充電・発熱からリチウムイオン電池を保護し、電池寿命が短くなるのを防ぎます。

# 安全上のご注意

- ACコンセントは、チャージャー（WD-C11）の増設目的だけに使用してください。他の用途で使用すると、故障や火災の原因となります。
- 充電口内部にある充電端子に指などで直接触れないでください。けがや感電の原因となります。
- 充電中に異臭を発したり、発熱、変色、変形など、その他今までと異なることに気づいたときは、ただちにチャージャーの電源コードをコンセントから抜き、安全であることを確認して充電中のポータブルトランシーバー、バッテリーをチャージャーから取り出し、販売店またはビクターサービス窓口にご連絡ください。そのまま使用すると、火災や感電、故障の原因となります。

# 使用上のご注意

- 長時間使用しないときは、安全および節電のため、電源プラグを抜いてください。
- 本機は、当社製ポータブルトランシーバー（WD-TR200、WD-TR100、WT-TR80、WT-T60）および、これらのバッテリー専用の充電器です。他の機器や電池の充電には使用できません。
- 充電中ランプ（赤）が点滅するときは、ポータブルトランシーバーまたはバッテリーをもう一度挿入し直してください。それでも点滅している場合は、電源コードをコンセントから抜いてから充電端子を綿棒などで清掃してください。
- 充電端子を綿棒などで定期的に清掃してください。清掃するときは、事故防止のため、必ず電源コードをコンセントから抜いてください。

# 各部のなまえとはたらき

## ■ 上 面

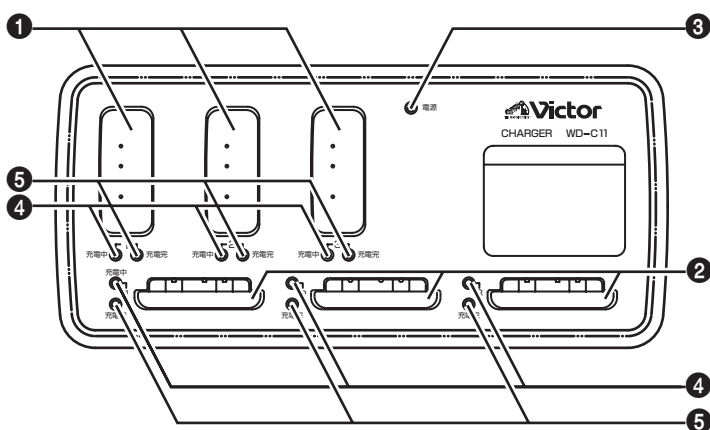

## ■ 底 面

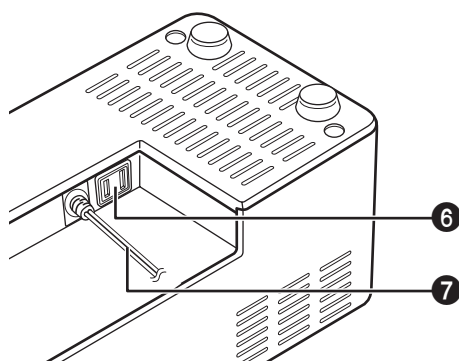

- **ポータブルトランシーバー充電口**  
充電するポータブルトランシーバーを挿入する充電口です。
- **バッテリー充電口**  
充電するバッテリーを挿入する充電口です。
- **電源ランプ**  
電源が入っているとき緑色に点灯します。
- **充電中ランプ**  
充電中のとき赤色に点灯します。
- **充電完了ランプ**  
充電が完了したとき緑色に点灯します。
- **ACコンセント**  
AC100Vのコンセント（アウトレット）です。チャージャー（WD-C11）を増設するときに使用します。増設できるチャージャーは最大で12台です。

### ● ご注意

- ACコンセントは、チャージャー（WD-C11）の増設だけに使用してください。他の用途で使用すると、故障や火災の原因となります。増設できるチャージャーは、最大12台です。

- **電源コード**  
商用電源 AC100V に接続します。

# 充電のしかた

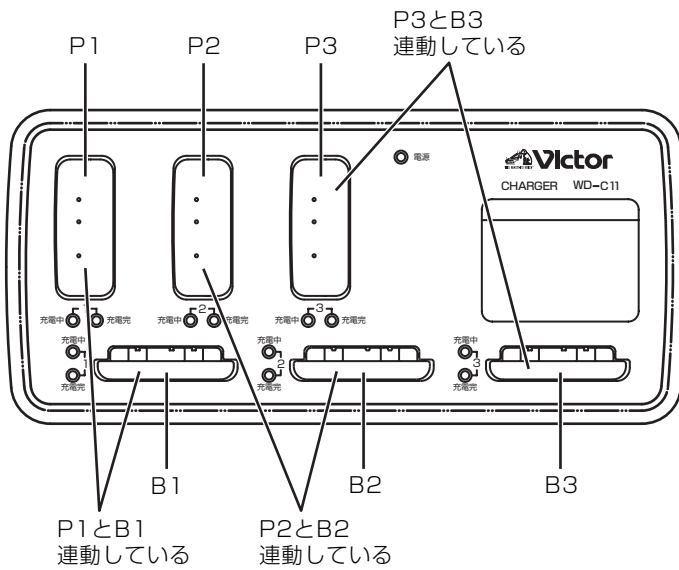
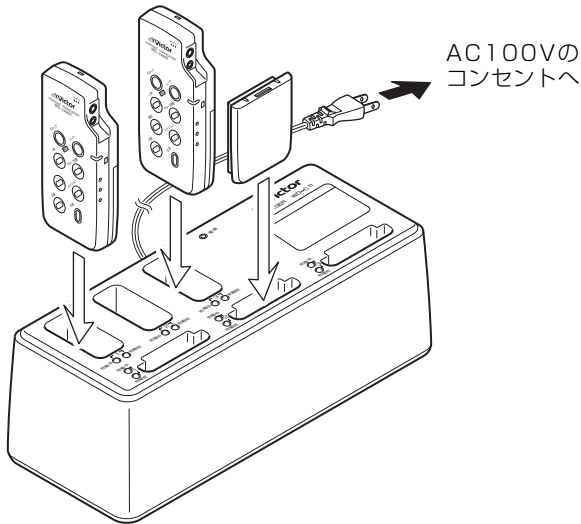

P : ポータブルトランシーバー充電口  
B : バッテリー充電口

## 1. 電源コードを AC100V のコンセントに接続する

③電源ランプ(緑)が点灯していることを確認してください。

## 2. ポータブルトランシーバーまたはバッテリーを充電する

### ■ ポータブルトランシーバーの充電

ポータブルトランシーバーの電源を切り、左図のような向きで①ポータブルトランシーバー充電口に静かに挿入します。このとき、奥までしっかりと挿入してください。

### ■ バッテリーの充電

バッテリーを左図のような向きで②バッテリー充電口に静かに挿入します。このとき、奥までしっかりと挿入してください。

## 3. ポータブルトランシーバーまたはバッテリーが正しく挿入されると、④充電中ランプ(赤)が点灯し、充電が始まります。

すぐに⑤充電完了ランプ(緑)が点灯する場合は、すでに充電されていますので、これ以上充電する必要がありません。正しく充電できない場合(充電エラー)は、④充電中ランプ(赤)が点滅します。

④充電中ランプ(赤)が点滅します。

※ 挿入してもランプが点灯しない場合や点滅する場合は、「故障と思う前に」(4ページ)をお読みください。

①ポータブルトランシーバー充電口(P1、P2、P3)と②バッテリー充電口(B1、B2、B3)は、左図のような組み合わせで連動しています。

P1にポータブルトランシーバー、B1にバッテリーが挿入されている場合、P1の充電が完了するとB1の充電を自動的に開始します。P1が、充電中または充電エラーのとき、B1の④充電中ランプは点灯しません。P2とB2、P3とB3も同様です。

## 4. 充電が完了すると、充電完了ランプ(緑)が点灯します。

### ご注意

- ACコンセントは、チャージャー(WD-C11)の増設だけに使用してください。他の用途で使用すると、故障や火災の原因となります。増設できるチャージャーは、最大12台です。
- 充電口内部にある充電端子に指などで直接触れないでください。けがや感電の原因となります。
- 充電中に異臭を発したり、発熱、変色、変形など、その他今までと異なることに気づいたときは、ただちにチャージャーの電源コードをコンセントから抜き、安全であることを確認して充電中のポータブルトランシーバー、バッテリーをチャージャーから取り出し、販売店またはビクターサービス窓口にご連絡ください。そのまま使用すると、火災や感電、故障の原因となります。
- 充電中ランプ(赤)が点滅するときは、もう一度ポータブルトランシーバーまたはバッテリーを挿入し直してください。それでも点滅している場合は、充電端子を綿棒などで清掃してください。清掃するときは、事故防止のため、必ず電源コードをコンセントから抜いてください。
- 充電端子を綿棒などで定期的に清掃してください。清掃するときは、事故防止のため、必ず電源コードをコンセントから抜いてください。

# 故障と思う前に

症状	原因	処置
ポータブルトランシーバーまたはバッテリーを充電口に挿入しても充電中ランプ（赤）や、充電完了ランプ（緑）が点灯しない。または点滅する	連動している充電口にポータブルトランシーバーとバッテリーの両方が挿入されている。	ポータブルトランシーバーの充電が完了するまでバッテリーの充電は開始しません。ポータブルトランシーバーの充電が完了し、バッテリーの充電が開始するのをお待ちください。
	充電端子が接触不良を起こしている。	もう一度挿入し直してください。それでも直らないときは充電端子を綿棒などで清掃してください。清掃するときは、事故防止のため必ず電源コードをコンセントから抜いて下さい。
	バッテリーが過放電または過充電になっている。または充電に時間がかかりすぎている。	バッテリーの寿命が考えられます。お買い上げ販売店または最寄りのビクターサービス窓口にて交換用のバッテリーをご注文ください。 ご注文部品番号：SS35736-00D-S
充電中にバッテリーが暖かくなる	・使用場所の温度が高すぎる、または低すぎる。 ・充電中にバッテリーの温度が高くなりすぎた。	使用場所の温度が高すぎたり低すぎるときは、バッテリーを保護するために充電を中止しています。5℃～35℃の通風の良い場所でご使用ください。
	充電電流により暖かくなりますが異常ではありません。	5℃～35℃の通風の良い場所でご使用ください。

## 保証とアフターサービス（必ずお読みください。）

### ■ 保証書の記載内容のご確認と保存について

この商品には、保証書を別途添付しております。保証書はお買い上げ販売店でお渡しいたしますので、所定事項記入および記載内容をご確認いただき、大切に保存してください。

### ■ 保証期間について

保証期間は、お買い上げ日より1年間です。保証書記載の内容により、お買い上げ販売店が修理いたします。その他詳細は保証書をご覧ください。

### ■ 保証期間経過後の修理について

保証期間経過後の修理については、お買い上げ販売店にご相談ください。修理によって機能が維持できる場合は、お客さまのご要望により有料にて修理いたします。

### ■ アフターサービスについてのお問い合わせ先

その他アフターサービスについてご不明の点は、お買い上げ販売店または最寄りのビクターサービス窓口にご相談ください。

### ■ 修理を依頼されるときは

調子が悪いときは、この取扱説明書をもう一度ご覧になってお調べください。簡単な調整で直ることがあります。それでも具合が悪いときは、お買い上げ販売店にご相談ください。

・商品名：チャージャー  
・機種名：WD-C11  
・故障の状態をできるだけ詳しく  
・ご購入年月日  
・ご住所 ご氏名 電話番号

### 省エネルギーについて

長時間使用しないときは、安全および節電のため、電源プラグを抜いてください。

### 商品の廃棄について

この商品を廃棄する場合は、法令や地域の条例に従って適切に処理してください。

## 主な仕様

電源 : AC100 V 50 Hz/60 Hz  
消費電力 : 22 VA  
出力 : DC4.2 V 400 mA (3回路)  
充電時間 : 約4時間  
外形寸法 : 幅26 cm × 高さ10.7 cm × 奥行12 cm

質量 : 1.0 kg  
適合機種 : WD-TR200, WD-TR100, WT-TR80, WT-TR60 および専用バッテリー  
使用温湿度 : 5℃～35℃、85%以下  
付属品/添付物 : 保証書、ビクターサービス窓口案内、取扱説明書、安全上のご注意

※ 本機の仕様および外観は改善のため予告なく変更することがあります

### お客様ご相談センター

フリーダイヤル



0120-2828-17

携帯電話・PHS・FAXなどからのご利用は

電話 (045) 450-8950 [代表]

FAX (045) 450-2275

〒221-8528 横浜市神奈川区守屋町3-12

ご相談窓口におけるお客様の個人情報は、お問合せへの対応、修理およびその確認に使用し、適切に管理を行い、お客様の同意なく個人情報を第三者に提供または開示することはありません。

## 日本ビクター株式会社 プロシステムカンパニー

〒192-8620 東京都八王子市石川町2969-2  
電話 (0426) 60-7203

Printed in Japan  
LST0243-001A