

# ステージモニタースピーカー

## 定 格

スピーカーユニット 高音用:6 cmコーン型×1、  
 低音用:16 cmコーン型×1  
 定 格 入 力 70 W  
 最 大 入 力 200 W  
 出力音圧レベル 91 dB/W(1 m)  
 周 波 数 特 性 65 Hz～20 kHz、偏差-10 dB  
 入カインピーダンス 8 Ω (別売のPS-T230組込によりハイインピー  
 ダンススピーカーライン対応可)  
 クロスオーバー周波数 6 kHz

水平/垂直指向角度 115°/130°(800 Hz)、98°/130°(1.6 kHz)  
 65°/70°(3.2 kHz)、65°/47°(6.4 kHz)  
 48°/70°(8 kHz)  
 入 力 端 子 スクリュー式およびXLR-3-31(メス)  
 外 形 寸 法 幅438 mm×高さ262 mm×奥行262 mm  
 質 量 約6 kg  
 仕 上  
 キャビネット ダークグレー塗装(マンセル1.5Y2.5/0.2近似)  
 パンチングネット 黒色塗装(マンセルN1近似)  
 適合カップリングトランス PS-T230(別売)

## 外観寸法図

単位:mm、( )付きは概略寸法を示す。

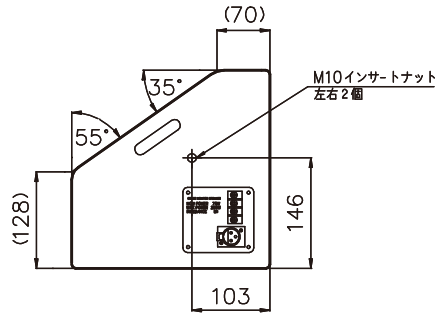
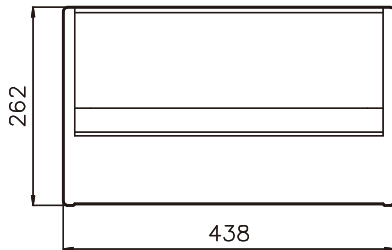
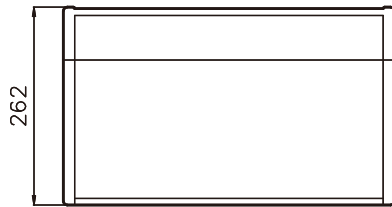

このスピーカーは壁面への取付もできます。  
(適合スピーカーハンガー PS-SU25B(別売))

## 結 線 図

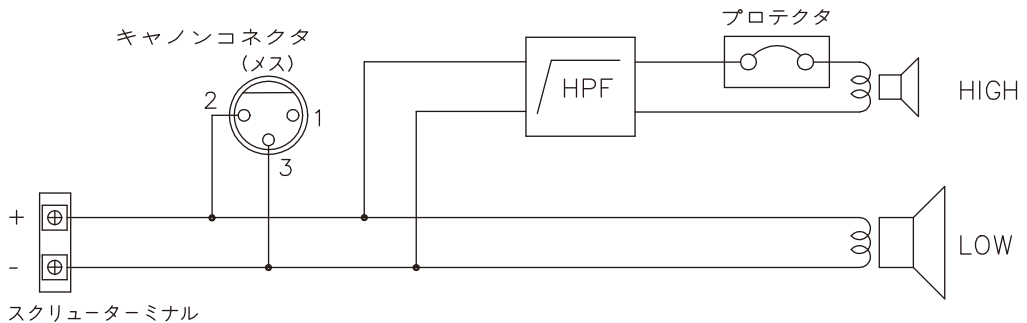

(2006年4月初版)

型 番	株式会社 JVCケンウッド	分 類	発 行	頁
PS-S313		プロオーディオ	2014年1月	1/1